

E2 ЗАДВИЖКА СО ВСТРОЕННЫМИ РЕ ПАТРУБКАМИ

DN 50-200, PN 10 | PN 16

hawle

Особенности конструкции

- Упругозапирающаяся клиновидная задвижка с РЕ патрубками в сочетании с РЕ трубами согласно EN 12201, DIN 8074
- Эта раструбная задвижка имеет вкрученные и загерметизированные РЕ патрубки в заводском исполнении
- Герметичность приварных патрубков обеспечивается двумя независимыми уплотнениями и втулкой из нержавеющей стали
- Приваривание задвижки к РЕ трубопроводу может осуществляться с помощью стыковой сварки или электросварной муфты; После приваривания задвижки проворачивание не допустимо
- Один шток для нескольких диаметров задвижек
- На 100 % подходит для работы с электроприводом
- Легкое переоборудование для использования с индикатором положения и электроприводом на основе стандартной крышки задвижки

Стандартное исполнение: без штурвала и штока

Специальное исполнение: по запросу

№ 4050E2

№ 4051E2

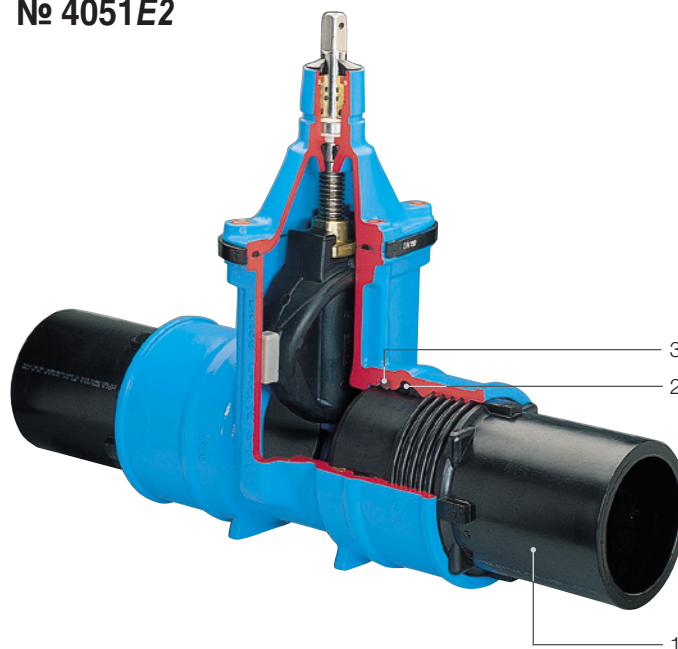

Материал | Технические особенности

1 Приварной патрубок

Стандартное исполнение РЕ 100, отлит инъекционным способом

Втулка из нержавеющей стали, для приварного патрубка

(см. чертеж на обратной стороне листа)

2 Уплотнение раструба из эластомера

3 Уплотнительное кольцо круглого сечения из эластомера



№ для заказа	MOP (PN)	Номинальный внутренний диаметр/DN Ø трубы									
		50	65	80	100	100	125	150	150	200	200
4050E2	16										
4051E2	10										

РЕ приварные патрубки: № 4050E2 PN 16 / SDR 11
№ 4051E2 PN 10 / SDR 17.6

Комплектующие

Подходящие аксессуары: см. страницу A 1/2

Штурвал:		№ 7800
Штоки:	фикс. длины	№ 9000E2
	телескопич.	№ 9500E2
Коверы:	фикс. длины	№ 1750
	телескопич.	№ 2050, № 2051K
Электропривод:		№ 9920
Адаптер для электропривода (E2 переходник):		№ 8630E2
Опорная плита:	№ 3481, № 3482	
Наконечник штока:	№ 2156, № 2157, № 2158	
Удлинитель штока:	№ 7820, № 7825	
Индикатор положения:	№ 2170E2	
Стойка HAWAK для задвижек:	№ 9894, № 9895	



ООО "Петроснаб" г. Санкт-Петербург, Пискаревский пр., д. 125
тел.: (812)929-21-21; 929212@mail.ru

A 4/1

E2 ПРИВАРНАЯ ЗАДВИЖКА

DN 50-2006 PN 10 | PN 16



№ 4050E2

№ 4051E2

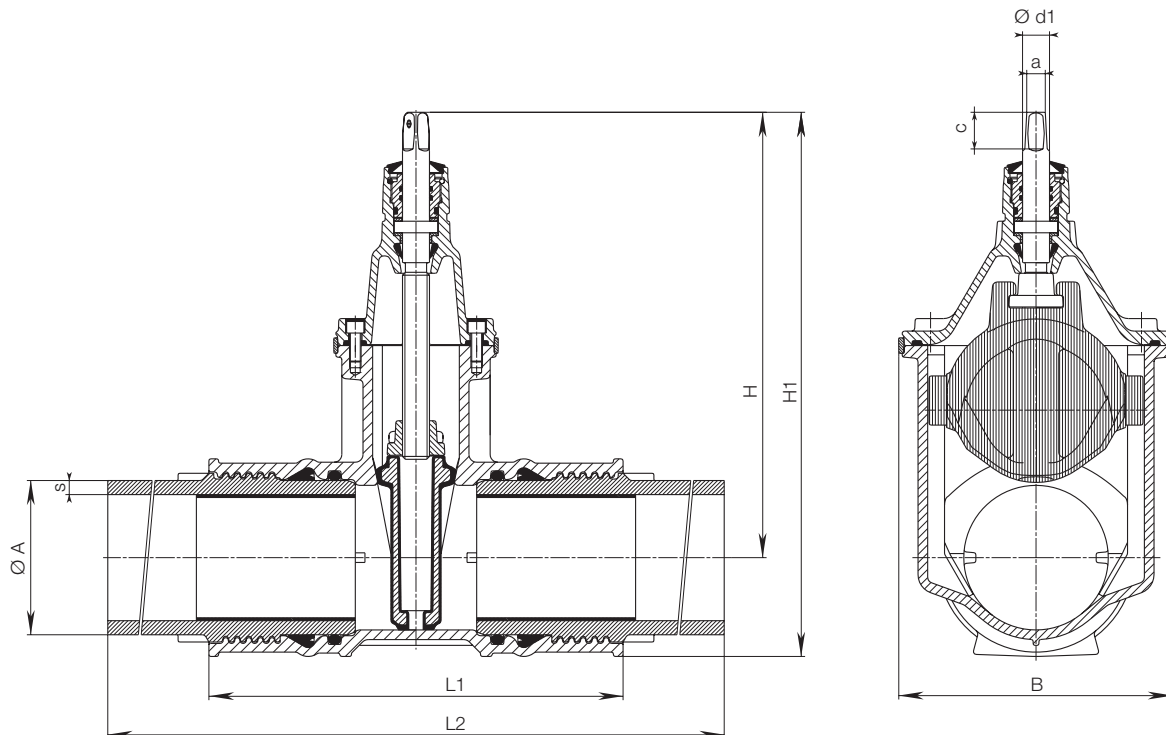

PE приварные патрубки: № 4050E2 PN 16 / SDR 11
№ 4051E2 PN 10 / SDR 17.6

DN	Ø A	Задвижка с приварными патрубками							Шпindelь			Вес
		s (SDR 17.6)	s (SDR 11)	H	H1	L1	L2	B	a	c	Ø d1	
50	63	3,6	5,8	260	309	280	648	143	14,8	30	22	10,5
65	75	4,3	6,9	328	384	295	657	180	17,3	35	25	17,0
80	90	5,1	8,2	336	400	310	668	180	17,3	35	25	20,0
100	110	6,3	10,0	373	449	340	710	213	19,3	38	25	28,0
100	125	7,1	11,4	373	458	395	761	213	19,3	38	25	30,0
125	140	8,0	12,8	450	542	390	756	285	19,3	38	28	32,5
150	160	9,1	14,6	462	565	430	796	285	19,3	38	28	50,5
150	180	10,4	16,4	462	577	458	814	285	19,3	38	28	57,5
200	200	11,4	18,2	563	701	514	900	357	24,3	48	32	76,0
200	225	12,8	20,5	563	701	514	900	357	24,3	48	32	81,0

A 4/2



ООО "Петроснаб" г. Санкт-Петербург, Пискаревский пр., д. 125
тел.: (812)929-21-21; 929212@mail.ru